

# 住友フォークリフト

SUMITOMO

## 3.5 - 5.0 TON

21FL35・40・45PXI2  
24FL50PXI2  
21FT35・40・45PXI2  
24FT50PXI2

LPG式  
ガソリン/LPG併用式



### 世界トップクラスの環境性能

平成19年排出ガス規制(\*1)をクリアした「新ECCS(\*2)エンジン」

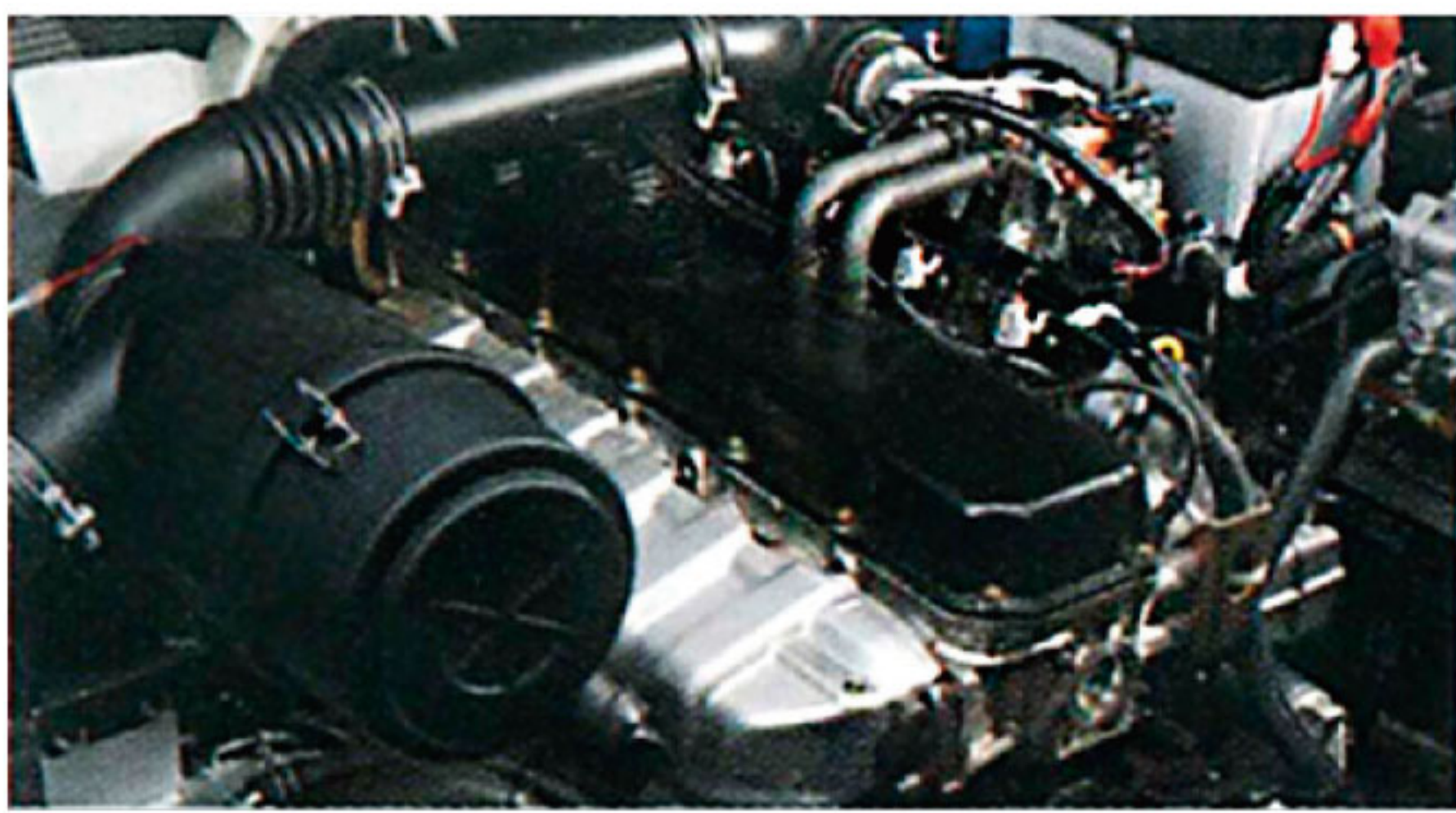

世界トップクラスのクリーン性能を誇る新ECCSエンジンを搭載。ゆとりのハイパワーと優れた環境性能を両立させています。

\*1...国内特殊自動車平成19年排出ガス規制(オフロード含む)  
\*2...ECCS: Electronic Concentrated engine Control System

### 運行時の耐久性を向上

フロントアクスルに大型ファイナルドライブを採用

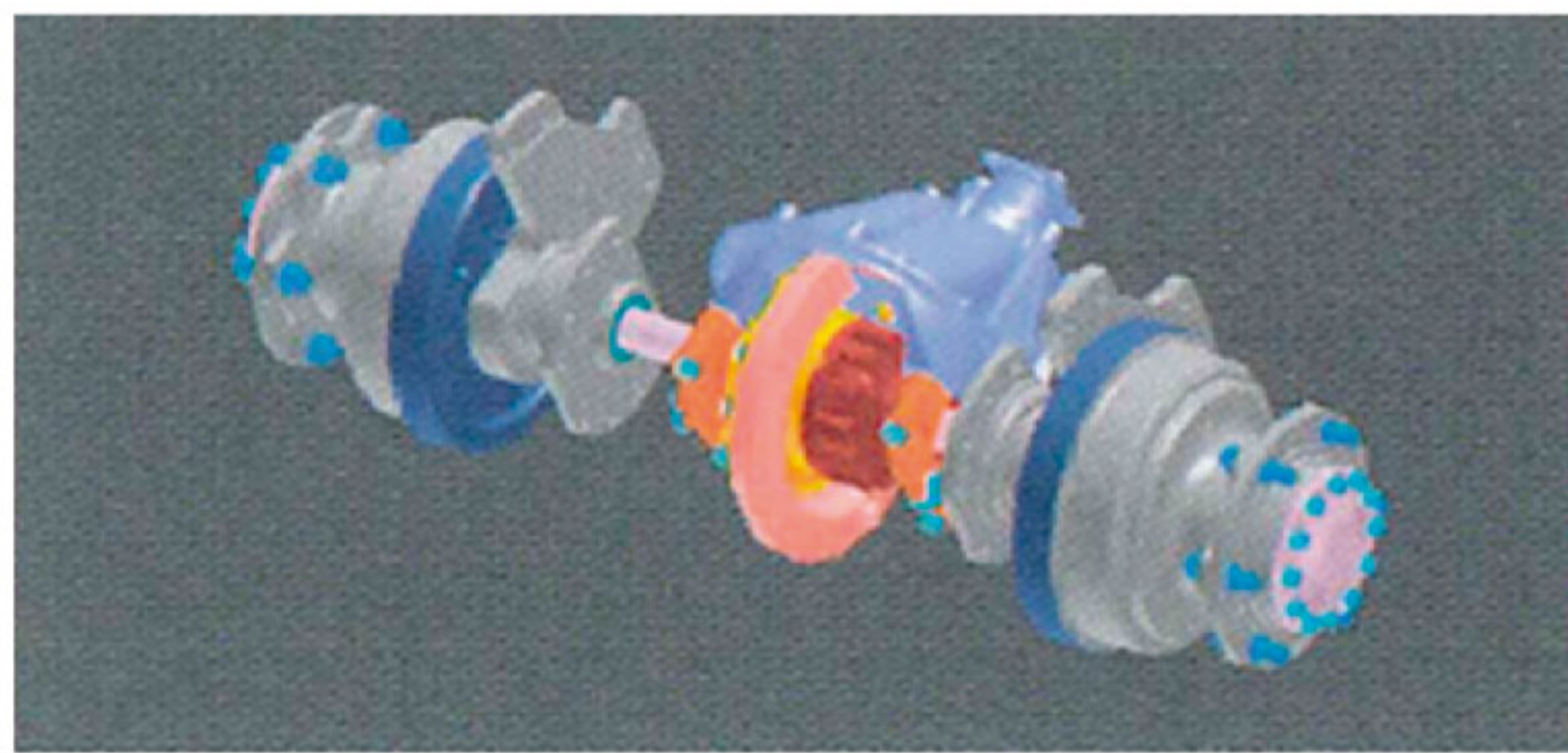

エンジンの動力をフロントアクスル(駆動軸)に伝えるファイナルドライブを大型化。厳しい使用環境にも応える耐久性を実現しました。

### エコノミー&エコロジーの両立を実現

パワー/エコノミーモード切り替えスイッチを標準装備



エコノミーモードへの切り替えにより、実用レベルの動力性能を保ちながら、パワーモード時に対して、燃料消費量とCO2排出量を約10%低減します。

### 燃料消費量の比較 (TBガソリン車4.0トン)

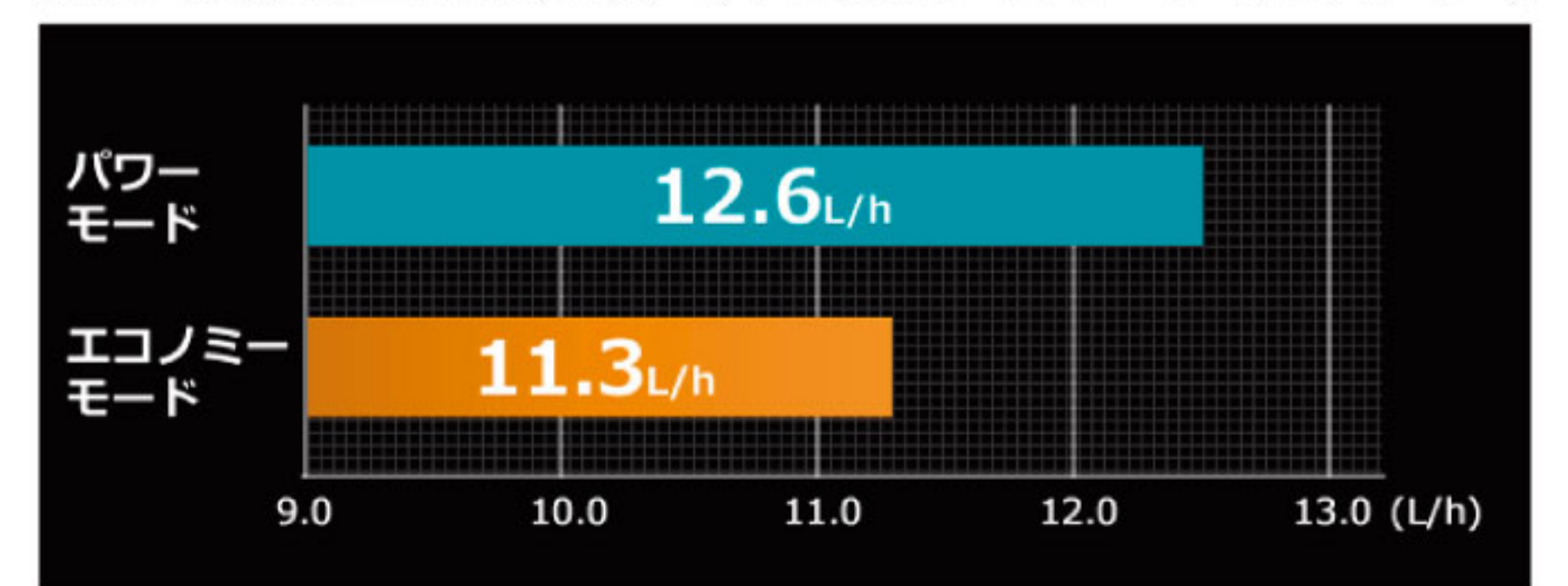

※実際の作業時には条件により数値は異なってきます

### 車両管理システムがより使いやすく進化

車両の情報を集中管理できるマルチファンクションメーター

多彩な機能を集約し、車両の状態を一目で把握できるマルチファンクションメーターを装備。より快適で効率的なオペレーションを可能にしました。



#### パスワードエントリー表示

エンジン始動にパスワードを設定することができ、さらに各オペレーター稼働実績の記録も可能です。



#### サービスリマインダー表示

日々の安全な作業に欠かせない月次点検や、年次点検などのメンテナンスの時期をメーター内でお知らせします。



### 毎日の安全な運行をサポート

離席時の安全性を高めるセーフティサポートシステム



オペレーターが運転席を離れた際に自動的に作動し、万一のアクシデントを予防する3つの安心機能を装備。さらに「シートベルト未装着警告ブザー/ランプ」も標準装備しました。

- ・マストロック機能
- ・ATニュートラル自動復帰機能※
- ・駐車ブレーキ掛け忘れブザー

※ブレーキをかけている状態ではないため、降車時には駐車ブレーキ操作が必要となります。

## ■ 主要諸元表

			3.5トン	4.0トン	4.5トン	5.0トン		
			LPG ガソリンLPG併用	LPG ガソリンLPG併用	LPG ガソリンLPG併用	LPG ガソリンLPG併用		
			21-FL35PXI2 21-FT35PXI2	21-FL40PXI2 21-FT40PXI2	21-FL45PXI2 21-FT45PXI2	24-FL50PXI2 24-FT50PXI2		
主 要 寸 法	定格荷重	kg	3500	4000	4500	5000		
	基準荷重中心	mm	600	600	600	600		
	最大揚高	mm	3000	3000	3000	3000		
	フリーリフト量	mm	150	150	155	160		
	フォーク	厚さ/幅/長さ	mm	50/150/1070	50/150/1070	55/150/1070	60/150/1220	
	マスト傾斜角	前傾/後傾	deg	6/12	6/12	6/12	6/12	
	フォーク調整間隔	最大/最小	mm	1290/300	1290/300	1290/300	1290/300	
	全長	フォーク先端まで	mm	4175	4210	4300	4570	
	車体長さ	フォーク垂直前面まで	mm	3105	3140	3230	3350	
			シングルタイヤ	mm	1490	1490	1490	1490
			ダブルタイヤ	mm	1775	1775	1775	1775
	全高	マスト	mm	2230	2230	2235	2360	
		最大揚高時 (バックレスト付)	mm	4265	4265	4265	4420	
		ヘッドガード	mm	2250	2250	2250	2250	
	最小旋回半径	mm	2720	2750	2800	2935		
	フロントオーバーハング	mm	570	570	605	605		
	最小直角通路幅	シングルタイヤ	mm	2400	2430	2450	2550	
		ダブルタイヤ	mm	2560	2590	2610	2710	
	直角積付通路幅	mm	4560	4590	4675	4960		
	性 能	走行速度 1速A/T	負荷/無負荷	km/h	18/18	18/18	18/18	18/18
走行速度 2速A/T		1速 負荷/無負荷	km/h	16.5/16.5	16.5/16.5	16.5/16.5	16.5/16.5	
		2速 負荷/無負荷	km/h	22/22	22/22	22/22	22/22	
上昇速度		負荷/無負荷	mm/s	480/480	480/480	420/420	420/420	
下降速度		負荷/無負荷	mm/s	500/550	500/550	450/450	450/500	
けん引力 1速A/T		at 1.6km/h, 負荷/無負荷	N	30500/26100	31400/27000	32300/27900	33200/28800	
けん引力 2速A/T		at 1.6km/h, 負荷/無負荷	N	33550/28710	34540/29700	35530/30690	36520/31680	
登坂能力 1速A/T		負荷/無負荷	%	32/27	28/26	25/24	23/22	
登坂能力 2速A/T	負荷/無負荷	%	35/30	31/29	27/26	25/24		
重 量	車両重量	シングルタイヤ	kg	5840	6065	6810	7430	
		ダブルタイヤ	kg	5935	6115	6865	7480	
	軸荷重 シングルタイヤ	負荷 前輪/後輪	kg	8115/1220	8885/1180	9870/1445	10905/1520	
	無負荷 前輪/後輪	kg	2570/3270	2545/3520	2675/4135	3100/4330		
タイヤサイズ	前輪 シングル	mm	8.25-15-12	300-15-18	300-15-18	300-15-18		
		前輪 ダブル	mm	7.50-16-12	7.50-16-12	7.50-16-12	7.50-16-12	
		後輪	mm	7.00-12-12	7.00-12-12	7.00-12-14	7.00-12-14	
	空気圧 シングルタイヤ	前輪/後輪	MPa	0.7/0.7	0.8/0.7	0.8/1.0	0.8/1.0	
ホイールベース	mm	2000	2000	2000	2150			
トレッド	前輪シングル/後輪	mm	1250/1180	1180/1180	1180/1180	1180/1180		
	前輪ダブル/後輪	mm	1310/1180	1310/1180	1310/1180	1310/1180		
地上高	マスト下	mm	155	155	140	140		
	フレーム下	mm	225	225	225	225		
駆 動 装 置	バッテリー	形式		80D26R	80D26R	80D26R	80D26R	
		電圧/5時間率容量	V/Ah	12/55	12/55	12/55	12/55	
	エンジン	型式		TB45	TB45	TB45	TB45	
		シリンダ数/排気量	cc	6/4478	6/4478	6/4478	6/4478	
		定格出力	kW	63.9	63.9	63.9	63.9	
		エンジン回転数 (定格出力時)	rpm	2450	2450	2450	2450	
		最大トルク	Nm/rpm	288/1600	288/1600	288/1600	288/1600	
燃料タンク容量	L	120	120	120	135			

## ■ 主要装備一覧

FL/FT-PXI2	
パワートレインフローティング	
体重調整機能付サスペンションシート	
全油圧式パワーステアリング (ノブ位置補正付)	
小径ステアリングホイール	
フルオープンステップ	
全面ラバーフロアマット	
フルフラットワイドフロアスペース	
運転 小物入れ (カウル上面)	
席 チルトステアリングコラム	
リリースボタン付パーキングレバー	
前進2速 (自動)/後進1速A/T	2速車
トルコン2ペダルインチャージ (A/T車)	
電気式シフトレバー左手 (A/T車)	
電気式シフトレバー右手 (A/T車)	1速車
ウィンカー・ライトスイッチ一体レバー	
ウィンカーオートリターン機構	
ニュートラルスタートシステム	
油圧アシスト式ブレーキ	
オペレータ着席時走行ロック装置	
オペレータ着席時荷役ロック装置	
パーキングブレーキ掛け忘れブザー	
チルト水平サポート	
電子制御エンジン	
H19年排出ガス規制適合	
パワー/エコノミーモード選択機能	
車速切替機能	
サイクロンエアクリーナ	
タンデム式ダブルエアクリーナ	
プレクリーナ	
パーチカルマフラー	
3元触媒マフラー	
前後雨樋付樹脂製ルーフカバー	
フルシールド一体成形ボンネット	
樹脂製ダッシュボードカバー	
広視界キャレッジ	
バックミラー左/右	
スイング&ダウン式LPGタンクブラケット	
ハロゲンヘッドライト	
ハイマウント リヤコンビネーションライト	
バックブザー	
マルチファンクションメーターパネル (液晶)	
燃料計 (燃費残量警報付) (ガソリン/LPGのみ)	
水温計 (オーバーヒート警報付)	
シフトポジションインジケータ	
時計・カレンダー	
パスワードエントリー	
サービスリマインダー	
エアクリーナ目詰まり警報ランプ	
ラジエーター水量警報ランプ	
ブレーキ液量警告灯	
スピードメータ	
簡易荷重計	

## ■ 寸法図

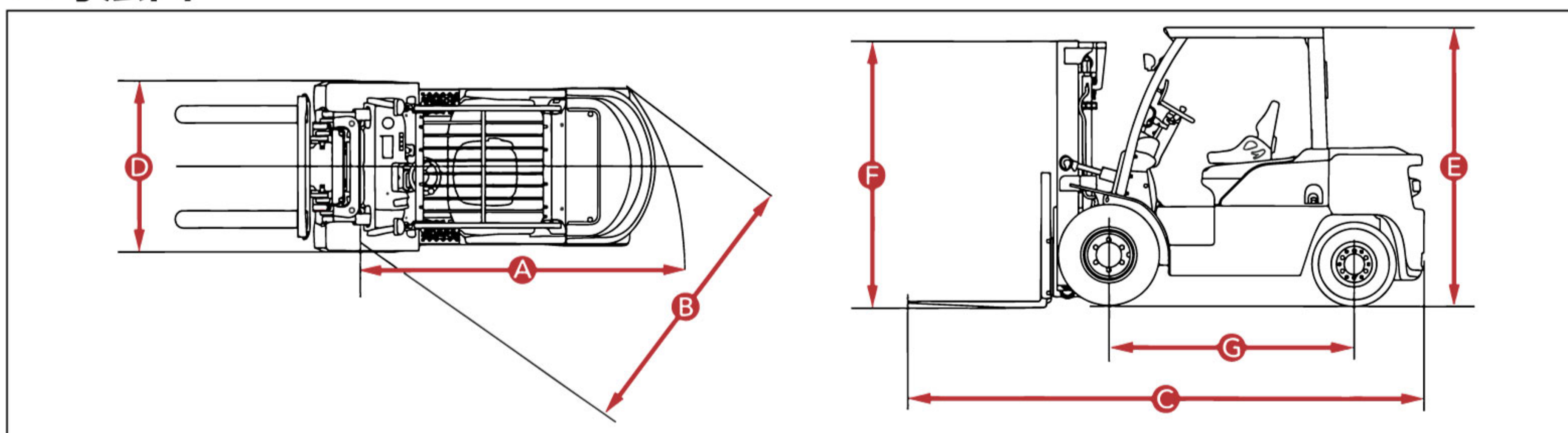

## ■ 荷重曲線図

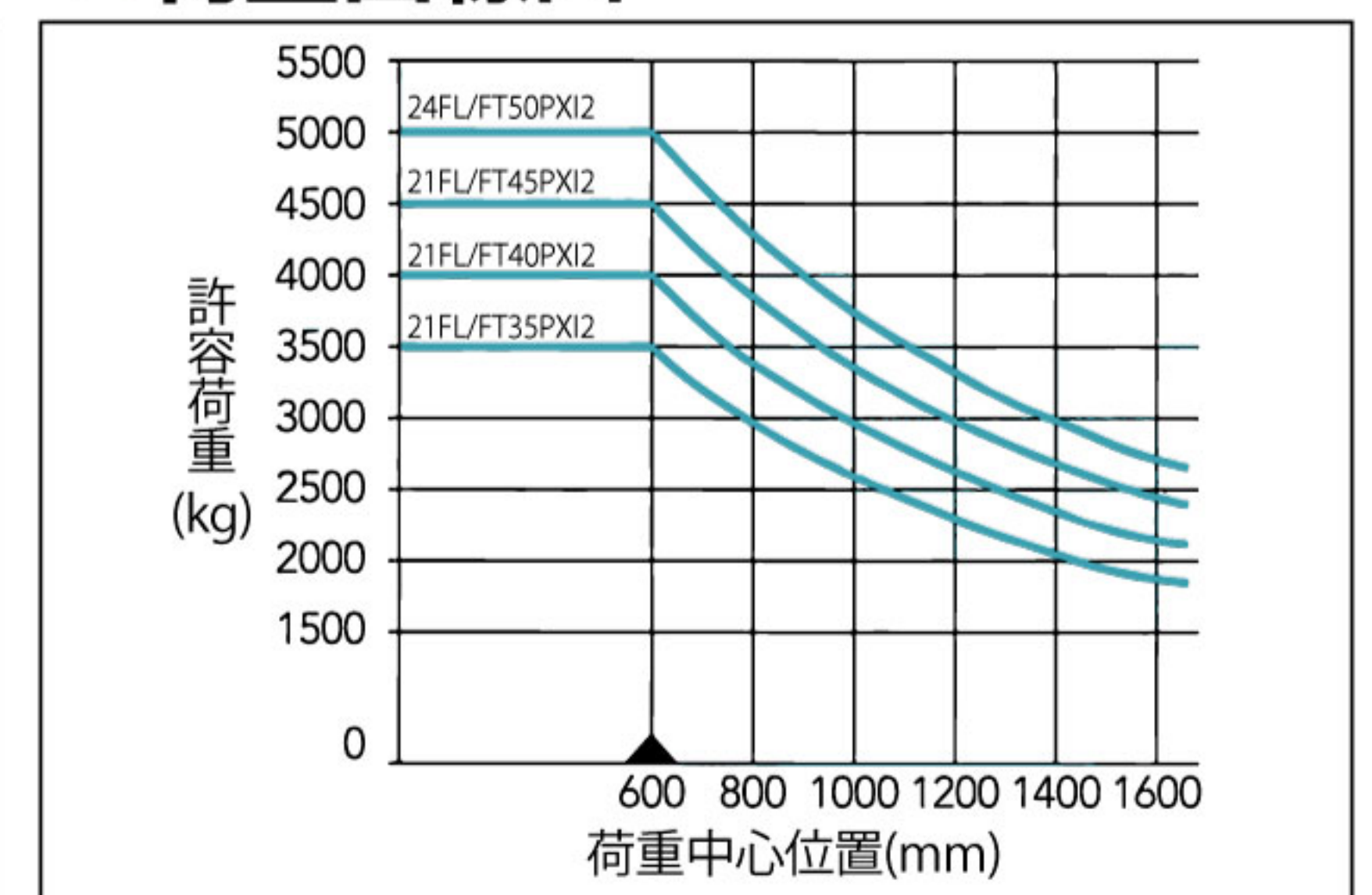

●お求めはアフターサービスのゆきとどいた当店で

**SUMITOMO**  
**NACCO FORKLIFT**

住友ナコフォークリフト株式会社

愛知県大府市大東町2-75 〒474-8555  
TEL 0562 (48) 5251 FAX 0562 (48) 5396  
http://www.sumitomonacco.co.jp



※本仕様および装備は予告なく変更することがあります。予めご了承ください。  
※本カタログの写真はインクの性質上、実際の色と多少異なることがあります。

613-C-0-000A