

『無償修理（リコール）作業のお願い』

お客様各位

令和5年12月8日
住友ナコ フォークリフト株式会社

拝啓 貴社益々ご清栄の事とお慶び申し上げます。
平素は、弊社車両をご愛用賜りまして厚く御礼申し上げます。

今般、『エンジンコントロールユニット誤組付け不具合』に対する是正措置につきまして、「特定特殊自動車排出ガスの規制等に関する法律（オフロード法）」に基づいて、令和5年12月8日に、下記の特定特殊自動車(大型特殊自動車で自動車登録番号のナンバープレートや、小型特殊自動車で標識番号の緑のナンバープレートのある車両以外の構内作業専用車両)の改善是正措置の実施を環境省へ届出致しました。

ご愛用のお客様には、大変ご迷惑をお掛けして誠に申し訳ございませんが、弊社販売店からご案内させていただきますので、お早めに最寄の弊社販売店若しくは関連会社にて、修理をお受けくださいますようお願い申し上げます。

住友ナコ フォークリフトでは現在、改善措置対象車(特定特殊自動車)について、一刻も早く安心してお乗り頂けます様、無償回収修理を全てに優先し、販売会社・関連会社を含む住友ナコグループが一丸となって取り組んでおります。

<不具合の状況>

改善措置届出番号	79
改善措置開始日	令和5年12月8日
対象機種（型式）	FD30PXIII(YDN-D3K) の1車種
対象機種に含まれる車体番号	D3K-31236 : 1台
製作出荷期間	令和5年10月6日
対象車両の台数	1 台
不具合の部位(部品名)	エンジン制御装置（エンジンコントロールユニットECU）
不具合内容及び、原因	内燃式フォークリフトにおいて、エンジンメーカーから供給を受けたエンジンの制御用コントロールユニット（以下「ECU」という。）を、誤って別の車両に取り付けたことが判明しました。そのため、エンジンとしての性能を保証出来ず、最悪の場合、排出ガス性能が規制基準値に適合しなくなるおそれがあります。
改善措置の内容	全車両、規制基準値に適合するECUに交換します。
改修作業時間	約 30分
お客様へのお願い	是正の準備が出来次第、弊社各販売店よりご連絡をさせていただきますので、暫くお待ちくださいます様、お願い申し上げます。

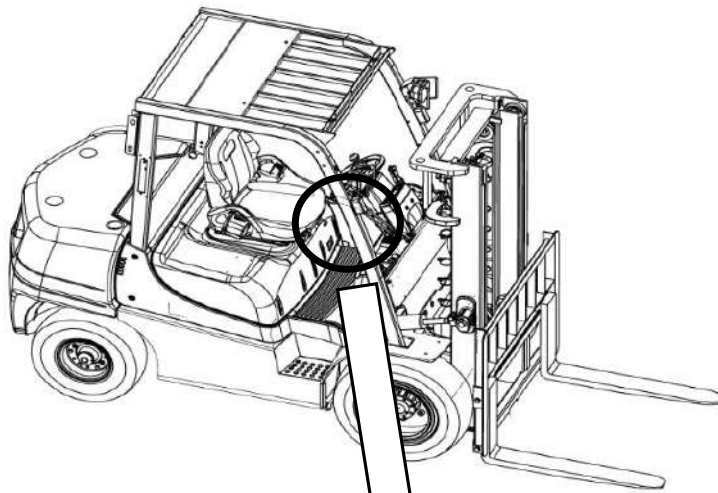

エンジンコントローラ

車両左側面フレーム

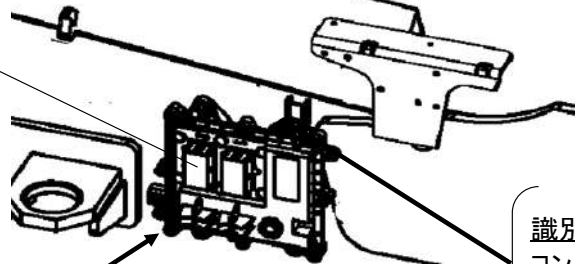

基準不適合発生箇所

識別
コントローラに黄色ペンキで
マーキングする。

車両に関するご質問は、お近くの弊社販売店
または、下記品質保証部までお問い合わせ下さい。

住友ナコフォークリフト株式会社
品質保証部

電話番号 : 0562-48-5275 (直通)

営業時間 : 月曜日～金曜日 (祝日、お盆、年末年始を除く)

9:00～12:00、12:45～16:45